

Panasonic



MULTIZONE
Thermopompes murales,
cassettes et conduits

JUSQU'À
22
SEER2

JUSQU'À
10,1
HSPF2

CHAUFFAGE
JUSQU'À
-26°C

10 ANS
GARANTIE

EXTERIOS **E**

ECONAVI

INVERTER



Distributeur exclusif au Québec

DESCAIR

descair.ca

Caractéristiques



ECONAVI

L'appareil contrôle la température de la pièce pour diminuer la perte d'énergie.



Autoconfort

L'appareil contrôle la température de la pièce pour assurer un confort en tout temps.



Contrôlé par microprocesseur

Le contrôle par microprocesseur assure un niveau de température et d'humidité toujours confortable dans la pièce.



Télécommande sans fil

La télécommande à infrarouge de Panasonic, équipée d'un afficheur ACL à lecture facile, permet à l'utilisateur d'ajuster et de régler la température, changer l'orientation du registre et le régime du ventilateur, d'activer la minuterie et plus encore.



Mode de déshumidification

En joignant l'opération du compresseur à celle du ventilateur, il est possible de contrôler avec précision un fonctionnement intermittent en fonction de la température de la pièce afin d'aider la déshumidification de la pièce.



Opération automatique du ventilateur / 5 vitesses

Le contrôle par microprocesseur permet l'ajustement automatique du régime du ventilateur à 5 vitesses selon la température de la pièce afin de maintenir un débit d'air confortable dans l'ensemble de la pièce.



Fonction d'autodiagnostic

L'appareil est doté d'une fonction d'autodiagnostic. Cela facilite les diagnostics liés aux problèmes de fonctionnement, ce qui contribue à réduire le temps de service.



Contrôle du registre

Il est possible de régler manuellement le registre à l'angle voulu à l'aide de la télécommande.



Mode climatisation seulement

Peut être changé à l'installation pour climatiser seulement.



Contrôle du balayage et de la diffusion de l'air

Cette fonction de contrôle déplace le registre vers le haut ou le bas dans la sortie d'air. Faisant circuler l'air dans un mouvement de balayage dans la pièce, elle assure ainsi une ambiance confortable dans toutes les aires de la pièce.

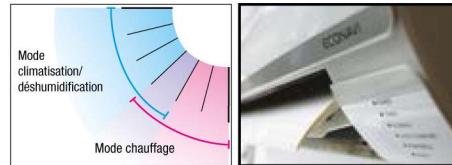

2 guides d'air pour améliorer l'orientation du flux d'air

Mode climatisation

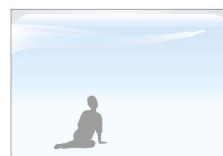

L'air frais ne vous atteint pas directement ; vous n'aurez alors pas froid aux mains et aux pieds.

Mode chauffage

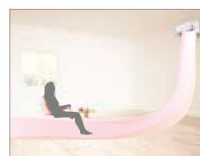

Vous aurez les pieds au chaud et aucun souffle d'air orienté au visage ; vous serez donc plus confortable.



Commutation automatique chauffage/climatisation

Après avoir réglé la température et les fonctions voulues, il ne vous reste plus qu'à relaxer. Si la température de la pièce est supérieure à celle demandée, l'appareil passe en mode climatisation. Si la température de la pièce est inférieure à celle demandée, l'appareil passe alors en mode chauffage. Dans le cadre d'un cycle thermostatique normal, les opérations de climatisation et de chauffage changent automatiquement en fonction de la température demandée, de l'heure et de la température de la pièce. (Thermopompe simple zone seulement)



Horloge de 24 h avec programmation marche / hors marche

La télécommande permet de régler une gamme étendue d'opérations temporisées. Parmi ces fonctions, on trouve notamment : mise en/hors marche automatique commandée par minuterie, mise en/hors quotidienne à la même heure, mise en marche commandée par minuterie, mise hors marche commandée par minuterie et fonctionnement combiné commandé par minuterie.



Redémarrage automatique après une panne de courant

Cette fonction permet au système de redémarrer conformément à sa programmation initiale suite à une panne de courant lorsque la télécommande est dans la pièce.



Système de chauffage à démarrage à chaud

Dès le départ, l'air diffusé est chaude et confortable. Le système de chauffage à démarrage à chaud empêche que l'air froid soit propagé pendant le réchauffement de la thermopompe.



Sous-pape de détente électronique du réfrigérant

Le volume du réfrigérant qui circule est réglé par une sous-pape de commande à impulsion électronique. Afin d'atteindre une efficacité optimale, lorsque l'appareil est mis en marche, le degré d'ouverture de la sous-pape est contrôlé dans une plage allant de 90 à 480 étapes.



Mode silencieux

Le régime du ventilateur est très bas, ce qui permet un fonctionnement très silencieux.

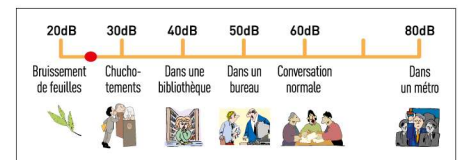

Condenseur « Blue Fin »

Les condenseurs conventionnels risquent de produire un phénomène de cognement lors d'une exposition à l'air salin, à la pluie ou aux autres éléments corrosifs. Panasonic a prolongé la durée de vie de ses condenseurs en utilisant une couche de revêtement antirouille spéciale.

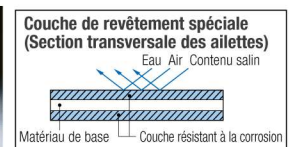
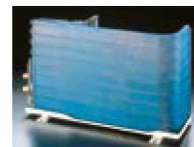

R-410A

L'appareil fonctionne à l'aide du réfrigérant R-410A.



Filtre antimicrobien

Le filtre antimicrobien de 3M empêche la formation de moisissure et assainit l'air.



Chauffage à basse température ambiante : -26,1°C (-15°F)

Une capacité de chauffage opérationnelle allant jusqu'à -26,1°C (-15°F) permet de chauffer dans les régions extrêmement froides.

EXTERIOS E



Modèle de l'unité murale			CS-ME5RKAU	CS-ME7RKAU	CS-E9RKAUW	CS-E12RKAUW	CS-E18RKAUW	CS-E24RKAUW
Rendement et données électriques								
Capacité	Climatisation	BTU/h	5 500 (4 400 – 7 800)	6 900 (6 100 – 9 900)	9 000 (4 100 – 10 200)	11 500 (4 100 – 13 300)	17 200 (5 800 – 19 800)	24 000 (5 800 – 27 200)
	Chauffage	BTU/h	8 900 (4 100 – 10 900)	10 900 (4 100 – 14 000)	12 000 (4 100 – 14 100)	13 800 (4 100 – 16 300)	21 600 (5 800 – 22 000)	28 800 (5 800 – 29 200)
Déshumidification	Haut	Pt/h	0,6	0,8	1,3	1,7	3,0	7,6
Débit d'air sec	Haut	pi ³ /min.	415	425	430	475	680	715
Alimentation électrique	V, Phase, Hz		230/208 V, 1 Ph, 60 Hz	230/208 V, 1 Ph, 60 Hz	230/208 V, 1 Ph, 60 Hz	230/208 V, 1 Ph, 60 Hz	230/208 V, 1 Ph, 60 Hz	230/208 V, 1 Ph, 60 Hz
Ampérage de fonctionnement	Climatisation	A	2,0 / 2,3	2,5 / 2,8	3,2 / 3,6	4,2 / 4,7	6,3 / 7,0	10,8 / 11,9
	Chauffage	A	3,0 / 3,4	3,7 / 4,1	5,1 / 5,7	5,6 / 6,3	8,3 / 9,3	11,4 / 12,6
Consommation	Climatisation	W	400 (250 – 640)	500 (340 – 810)	690 (250 – 850)	920 (250 – 1 150)	1 300 (430 – 1 600)	2 350 (430 – 2 720)
	Chauffage	W	600 (300 – 960)	740 (300 – 1 230)	1 120 (200 – 1 500)	1 250 (200 – 1 710)	1 750 (380 – 1 800)	2 500 (380 – 2 660)
Niveau sonore de fonctionnement (Hi/Med/Lo)	Climatisation	db(A)	40 / 25 / 20	40 / 25 / 20	40 / 25 / 20	43 / 28 / 20	47 / 39 / 36	48 / 40 / 37
	Chauffage	db(A)	42 / 29 / 26	42 / 29 / 26	42 / 29 / 26	44 / 35 / 32	46 / 39 / 36	48 / 40 / 37
Raccord de réfrigérant	Écoulement/Succion	po	1/4" et 3/8"	1/4" et 3/8"	1/4" et 3/8"	1/4" et 1/2"	1/4" et 1/2"	1/4" et 5/8"
Dimensions et poids								
H x L x P		po	11-7/16 x 34-9/32 x 8-7/16	11-7/16 x 34-9/32 x 8-7/16	11-7/16 x 34-9/32 x 8-7/16	11-7/16 x 34-9/32 x 8-7/16	11-7/16 x 42-5/32 x 9-15/32	11-7/16 x 42-5/32 x 9-15/32
Poids net		lb	20	20	20	20	26	26

Modèle de l'unité cassette			CS-ME9SB4U	CS-E12RB4UW	CS-E18RB4UW
Rendement et données électriques					
Capacité	Climatisation	BTU/h	8 600 (6 100 – 9 900)	11 900 (4 100 – 13 100)	17 500 (4 400 – 18 700)
	Chauffage	BTU/h	12 300 (4 100 – 14 700)	13 600 (4 100 – 16 300)	20 400 (4 400 – 21 000)
Déshumidification	Haut	Pt/h	2,5	4,0	6,1
Débit d'air sec	Haut	pi ³ /min.	370 (clim.), 390 (chauf.)	370 (clim.), 390 (chauf.)	450 (clim.), 495 (chauf.)
Alimentation électrique	V, Phase, Hz		230/208 V, 1 Ph, 60 Hz	230/208 V, 1 Ph, 60 Hz	230/208 V, 1 Ph, 60 Hz
Ampérage de fonctionnement	Climatisation	A	3,2 / 3,5	5,2 / 6,0	7,7 / 9,1
	Chauffage	A	4,7 / 5,2	6,1 / 6,9	10,7 / 12,5
Consommation	Climatisation	W	630 (340 – 810)	1 150 (250 – 1 320)	1 700 (250 – 1 850)
	Chauffage	W	940 (300 – 1 230)	1 360 (230 – 1 710)	2 340 (270 – 2 500)
Niveau sonore de fonctionnement (Hi/Med/Lo)	Climatisation	db(A)	36 / 30 / 27	34 / 28 / 25	44 / 30 / 27
	Chauffage	db(A)	36 / 32 / 29	34 / 30 / 37	44 / 31 / 28
Raccord de réfrigérant	Écoulement/Succion	po	1/4" et 3/8"	1/4" et 1/2"	1/4" et 1/2"
Dimensions et poids					
H x L x P		po	10-1/4 x 22-21/32 x 22-21/32	10-1/4 x 22-3/4 x 22-3/4	10-1/4 x 22-3/4 x 22-3/4
Poids net		lb	40	40	40



Modèle de l'unité conduit			CS-ME5SD3UA	CS-ME7SD3UA	CS-E9SD3UAW	CS-E12SD3UAW	CS-E18SD3UAW
Rendement et données électriques							
Capacité	Climatisation	BTU/h	5 500 (4 400 à 7 800)	6 900 (6 100 à 9 900)	9 000 (4 100 – 10 200)	11 500 (4 100 – 13 300)	17 200 (5 800 – 19 400)
	Chauffage	BTU/h	8 900 (4 100 à 10 900)	10 900 (4 100 à 14 000)	12 000 (4 100 – 14 100)	13 800 (4 100 – 16 300)	20 800 (5 800 – 24 200)
Déshumidification	Haut	Pt/h	0,8	1,1	1,3	1,7	4,6
Débit d'air sec	Haut	pi ³ /min.	484	494	475	475	540
Alimentation électrique	V, Phase, Hz		230/208 V, 1 Ph, 60 Hz	230/208 V, 1 Ph, 60 Hz	230/208 V, 1 Ph, 60 Hz	230/208 V, 1 Ph, 60 Hz	230/208 V, 1 Ph, 60 Hz
Pression statique	Std / Commut. à Hi (col. d'eau)	po	0,10 / 0,022	0,10 / 0,022	0,10 / 0,022	0,10 / 0,022	0,10 / 0,023
Ampérage de fonctionnement	Climatisation	A	2,3 / 2,0	2,8 / 2,5	3,2 / 3,6	4,2 / 4,7	7,6 / 8,5
	Chauffage	A	3,4 / 3,0	4,1 / 3,7	5,1 / 5,7	5,6 / 6,3	8,7 / 9,8
Consommation	Climatisation	W	400 (250 à 640)	500 (340 à 810)	690 (250 – 850)	920 (250 – 1 150)	1 580 (430 – 1 820)
	Chauffage	W	600 (300 à 960)	740 (300 à 1 230)	1 120 (200 – 1 500)	1 250 (200 – 1 710)	1 830 (380 – 2 180)
Niveau sonore de fonctionnement (Hi/Med/Lo)	Climatisation	db(A)	35 / - / 28	36 / - / 29	35 / 28 / 25	35 / 28 / 25	41 / 30 / 27
	Chauffage	db(A)	35 / - / 28	36 / - / 29	35 / 28 / 25	35 / 28 / 25	41 / 32 / 29
Raccord de réfrigérant	Écoulement/Succion	po	1/4" et 3/8"	1/4" et 3/8"	1/4" et 3/8"	1/4" et 1/2"	1/4" et 1/2"
Dimensions et poids							
H x L x P		po	7-7/8 x 29-17/32 x 25-7/32	7-7/8 x 29-17/32 x 25-7/32	7-7/8 x 29-17/32 x 25-7/32	7-7/8 x 29-17/32 x 25-7/32	7-7/8 x 29-17/32 x 25-7/32
Poids net		lb	42	42	42	42	42



2 ZONES



CU-2E18SBU-5
16 700 BTU/h (1,5 t)

3 ZONES



CU-3E19RBU-5
19 000 BTU/h (1,5 t)

4 ZONES



CU-4E24RBU-5
24 000 BTU/h (2,0 t)

5 ZONES



CU-5E36QBU-5
36 000 BTU/h (3,0 t)

Modèle de l'unité	CU-2E18SBU-5		CU-3E19RBU-5*		CU-4E24RBU-5		CU-5E36QBU-5		
	Climatisation	Chauffage	Climatisation	Chauffage	Climatisation	Chauffage	Climatisation	Chauffage	
Rendement et données électriques									
Capacité	BTU/h	16 700 (7 200 ~ 20 000)	20 200 (7 200 ~ 24 600)	19 000 (6 100 ~ 24 800)	26 000 (5 500 ~ 28 400)	24 000 (10 200 ~ 31 400)	37 800 (14 300 ~ 48 500)	36 000 (9 900 ~ 39 000)	37 800 (11 600 ~ 49 500)
Circulation de l'air	Haut	PCM	1 447	1 447	1 634	1 963	2 330	2 512	2 475
Nombre d'unités intérieures pouvant être reliées			2	2-3	2-4	2-4	2-5	2-5	2-5
SEER / SEER2	Sans conduit	19,0 / 19,0	---	22,0 / 22,0	---	22,0 / 22,0	---	18,5 / 18,5	---
EER / EER2		12,55 / 12,55	---	12,55 / 12,55	---	12,55 / 12,55	---	9,60 / 9,60	---
HSPF / HSPF2 (Région IV)	Sans conduit	---	10,0 / 9,1	---	10,5 / 10,1	---	10,0 / 9,1	---	10,0 / 9,1
COP	W/W	---	3,38 (5,28 ~ 3,30)	---	3,70 (5,00 ~ 3,61)	---	3,66 (6,00 ~ 3,24)	---	3,82 (6,42 ~ 3,42)
Température	°C °F	-10,0°C ~ 46,0°C 14,0°F ~ 114,8°F	-20,56°C ~ 24,0°C -5,0°F ~ 75,2°F	-10,0°C ~ 46,0°C 14,0°F ~ 114,8°F	-20,56°C ~ 24,0°C -5,0°F ~ 75,2°F	-10,0°C ~ 46,0°C 14,0°F ~ 114,8°F	-20,56°C ~ 24,0°C -5,0°F ~ 75,2°F	-10,0°C ~ 46,0°C 14,0°F ~ 114,8°F	-20,56°C ~ 24,0°C -5,0°F ~ 75,2°F
Alimentation électrique	V, Phase, Hz	230/208 V, 1 Ph, 60 Hz		230/208 V, 1 Ph, 60 Hz		230/208 V, 1 Ph, 60 Hz		230/208 V, 1 Ph, 60 Hz	
Ampérage de fonctionnement	A	6,0 / 6,6	7,8 / 8,5	6,7 / 7,4	9,1 / 10,1	8,9 / 9,9	13,9 / 15,3	17,2 / 19,0	13,4 / 14,8
Consommation	W	1 330 (360 ~ 1 690)	1 750 (400 ~ 2 180)	1 510 (360 ~ 2 420)	2 060 (320 ~ 2 300)	1 910 (530 ~ 2 870)	3 030 (700 ~ 4 380)	3 750 (550 ~ 3 860)	2 900 (530 ~ 4 240)
MCA/MOP	A	20/25		20/30		30/45		30/45	
Caractéristiques									
Contrôle		Microprocesseur		Microprocesseur		Microprocesseur		Microprocesseur	
Vitesse du ventilateur		Automatique		Automatique		Automatique		Automatique	
Compresseur		DC Inverter		DC Inverter		DC Inverter		DC Inverter	
Réfrigérant préchargé	oz	R-410A / 78,7 oz		R-410A / 93,2 oz		R-410A / 120,0 oz		R-410A / 120,0 oz	
Contrôle du réfrigérant		Détendeur électronique		Détendeur électronique		Détendeur électronique		Détendeur électronique	
Niveau sonore	Haut	db(A)	48	50	52	55	55	55	55
Conduit de réfrigérant	Type	Évasé		Évasé		Évasé		Évasé	
Longueur du conduit de réfrigérant max. pour toutes les unités et min./max. par unité	pi	Max. 164' (Min. 9,8' / Max. 82,0' par unité) avec réfrigérant additionnel		Max. 164' (Min. 9,8' / Max. 82' par unité) avec réfrigérant additionnel		Max. 229,6' (Min. 9,8' / Max. 82' par unité) avec réfrigérant additionnel		Max. 262' (Min. 9,8' / Max. 82' par unité) avec réfrigérant additionnel	
Diamètre du conduit de réfrigérant	Écoulement	1/4"		1/4" x 3		1/4" x 4		1/4" x 5	
	Succion	3/8"		3/8" x 3		3/8" x 4		3/8" x 5	
Préchargé	pi	65,6		98,4		147,6		147,6	
Charge de réfrigérant additionnelle	oz/pi	0,2		0,2		0,2		0,2	
Dimensions et poids									
Hauteur	po	31-5/16		31-5/16		39-11/32		39-11/32	
Largeur	po	34-15/32 + 3-3/4		34-15/32 + 3-3/4		37-1/32		37-1/32	
Profondeur	po	12-5/8		12-5/8		13-13/32		13-13/32	
Poids net	lb	157		159		183		183	

Tous les condenseurs doivent avoir au moins deux unités intérieures installées.

Conditions testées selon les standards AHRI 210/240.

* NEEP pour jumelage sans conduit

Toutes les unités extérieures multizones fonctionnent dans une plage de capacité Minimum – Maximum. Toute combinaison d'unités intérieures dont la capacité totale ne se trouve pas dans cette plage (Min. – Max) générera un code d'erreur H12 et le système ne fonctionnera pas.

Comment sélectionner la capacité et les combinaisons d'unités intérieures

Step 2a. Sélectionnez l'unité intérieure et le nombre d'unités.

Étape 2b. Multipliez le nombre d'unités par capacité de « Climatisation » pour calculer la capacité totale de chaque modèle.





*Toujours utiliser la capacité de refroidissement pour déterminer le Min./Max.

Étape 2c. Additionnez la capacité totale de chacun des modèles d'unités intérieures.

Étape 2d. Validez si la capacité totale des unités intérieures correspond à la capacité (Min./Max.) de l'unité extérieure sélectionnée.

Note : Si la capacité totale des unités intérieures excèdent la capacité nominale de l'unité extérieure, la performance de chaque unité intérieure sera affectée. La situation est plus évidente en mode chauffage.

Règles : Capacité de l'unité extérieure x 0,5 ≤ Capacité totale des unités intérieures ≤ Capacité de l'unité extérieure x 1,33

Besoin du système		Capacité du système		Combinaison des unités intérieures		
		Besoin de l'unité Climatisation		Nombre d'unités intérieures requis (Étape 2a.)	Capacité de climatisation (BTU)	Capacité totale (BTU) (Étape 2b.)
Unités intérieures						
	CS-ME5RKUA	5 459		x	5 459	=
	CS-ME7RKUA	6 824		x	6 824	=
	CS-E9RKUAW	8 530		x	8 530	=
	CS-E12RKUAW	10 918		x	10 918	=
	CS-E18RKUAW	17 060		x	17 060	=
	CS-E24RKUAW	23 885		x	23 885	=
	CS-ME9SB4U	8 530		x	8 530	=
	CS-E12RB4UW	10 918		x	10 918	=
	CS-E18RB4UW	17 060		x	17 060	=
	CS-ME5SD3UA	5 459		x	5 459	=
	CS-ME7SD3UA	6 824		x	6 824	=
	CS-E9SD3UAW	8 530		x	8 530	=
	CS-E12SD3UAW	10 918		x	10 918	=
	CS-E18SD3UAW	17 060		x	17 060	=
	CS-XE9WKUAW	8 530		x	8 530	=
	CS-XE12WKUAW	10 918		x	10 918	=
	CS-XE15WKUAW	13 648		x	13 648	=
	CS-XE18WKUAW	17 060		x	17 060	=
	CS-XE24WKUAW	23 885		x	23 885	=
Capacité totale des unités intérieures connectées (Étape 2c.)						

Capacité du système		Système d'alimentation Climatisation	Nombre total d'unités intérieures	Plage de capacité min./max. (BTU) en climatisation des unités intérieures connectées		Sélection des condenseurs respectant la plage de capacité min./max. (Étape 2d.)
Unités extérieures						
	CU-2E18SBU-5	16 700	2 zones	10 918	~ 21 837	
	CU-3E19RBU-5	19 000	2 - 3 zones	15 354	~ 30 709	
	CU-4E24RBU-5	24 000	2 - 4 zones	15 354	~ 46 405	
	CU-5E36QBU-5	36 000	2 - 5 zones	15 354	~ 59 712	

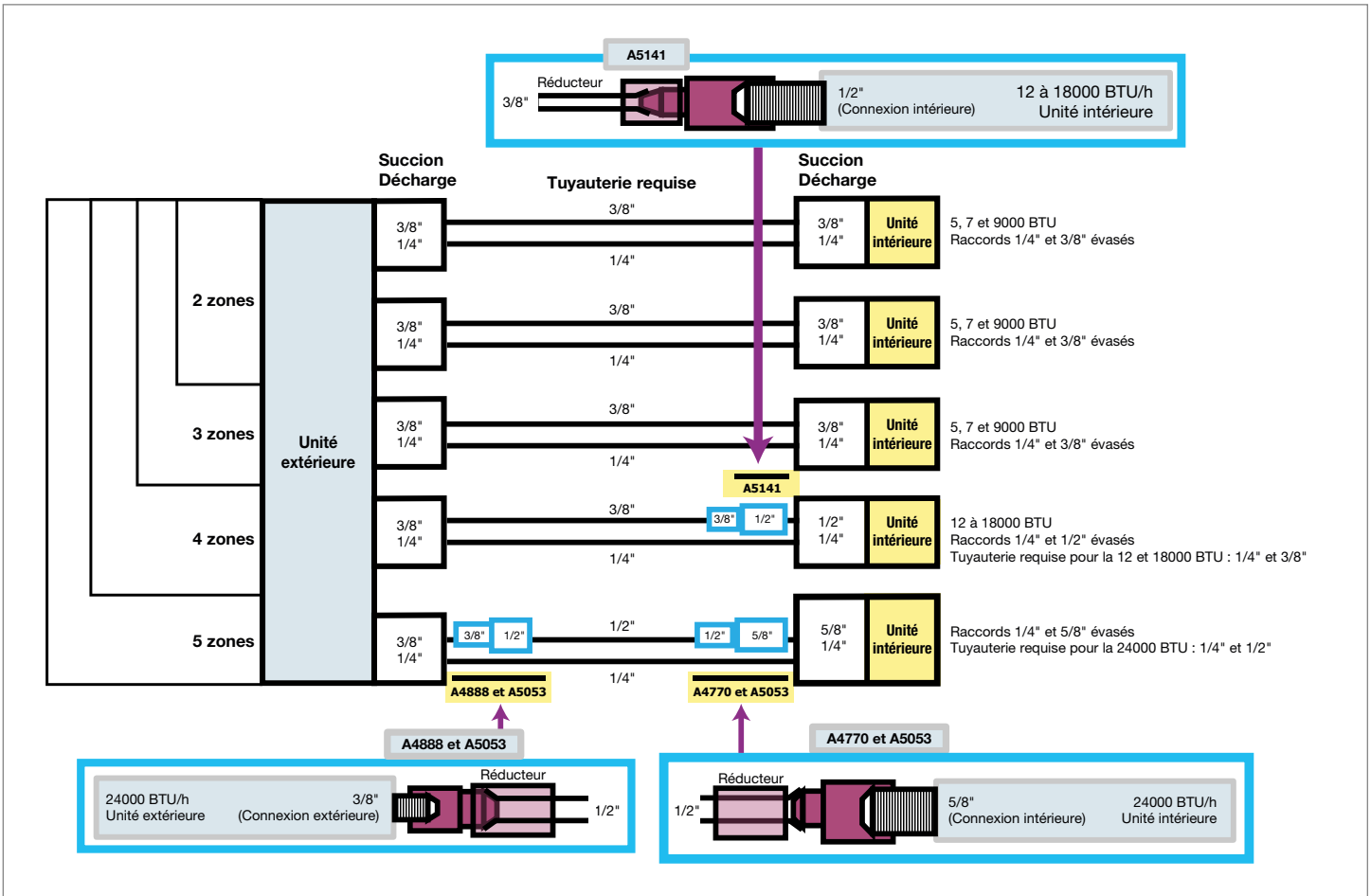

Use of the AHRI Certified™ mark indicates a manufacturer's participation in the certification program. For verification of certification for individual products, go to www.ahridirectory.org

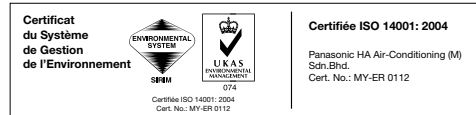
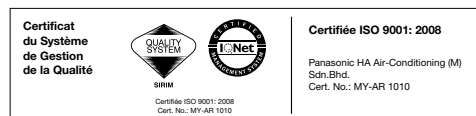

Au service du marché nord-américain depuis 1983

Distributeur exclusif au Québec



descair.ca

*Garantie Panasonic de base (résidentielle) : 10 ans compresseur et 10 ans pièces. La garantie de 10 ans sur la main-d'œuvre est offerte par Descair au Québec seulement.

Dans le souci constant d'améliorer ses produits, le design et les spécifications indiqués sont sujets à changement sans préavis.



Ne pas utiliser de réfrigérant autre que celui indiqué. Le fabricant n'assume aucune responsabilité pour tout dommage ou toute détérioration de la sécurité des produits attribuable à l'utilisation d'un réfrigérant d'un autre type.